

Thank you for selecting a YAMAHA speaker system.

PRECAUTIONS

Read these precautions carefully before using your speakers.

- To assure the finest performance, please read this manual carefully. Keep it in a safe place for future reference.
- Install the speaker in a cool, dry, clean place - away from windows, heat sources, sources of excessive vibration, dust, moisture and cold. Avoid sources of humming (transformers, motors). To prevent fire or electrical shock, do not expose the speaker to rain or water.
- To prevent the enclosure from warping or discoloring, do not place the speaker where it will be exposed to direct sunlight or excessive humidity.
- Do not place the following objects on the speaker:
Glass, china, small metallic, etc.
If glass etc. falls by vibrations and breaks, it may cause bodily injury.
A burning candle etc.
If the candle falls by vibrations, it may cause fire and bodily injury.
A vessel with water in it
If the vessel falls by vibrations and water spills, it may cause damage to the speaker, and/or you may get an electric shock.
- Do not place the speaker where foreign objects such as water drips might fall. It might cause a fire, damage to the speaker, and/or bodily injury.
- Do not place the speaker where it is liable to be knocked over or struck by falling objects. Stable placement will also ensure better sound performance.
- Placing the speaker on the same shelf or rack as the turntable can result in feedback.
- Never put a hand or a foreign object into the port located on the rear of the speaker as this might cause bodily injury and/or damage to the speaker.
- When moving the speaker, do not hold the port as it might cause bodily injury and/or damage to the speaker.
- Any time you note distortion, reduce the volume control on your amplifier to a lower setting. Never allow your amplifier to be driven into "clipping". Otherwise the speaker may be damaged.
- When using an amplifier with a rated output power higher than the nominal input power of the speaker, care should be taken never to exceed the speaker's maximum input.
- Do not attempt to clean the speaker with chemical solvents as this might damage the finish. Use a clean, dry cloth.

- Do not attempt to modify or fix the speaker. Contact qualified YAMAHA service personnel when any service is needed. The cabinet should never be opened for any reasons.
- **Secure placement or installation is the owner's responsibility. YAMAHA shall not be liable for any accident caused by improper placement or installation of speaker.**

PRECAUTIONS WHEN POSITIONING THE SPEAKERS

The speaker is constructed with the majority of the weight located in its upper portion, and is thus susceptible to falling over if proper care is not taken to insure its stability. If the speaker falls over, it may damage the speaker or be the cause of injury (or even death) to persons and/or damage to personal property.

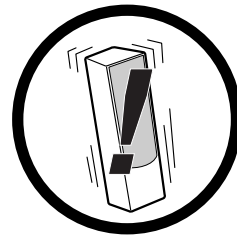

For safe and proper use of the speaker:

- Position the speaker in a location that is solid, level, smooth, and low (with respect to the floor).
- Do not push or apply pressure to the side of the speaker when moving, or lean objects against the side of the speaker.
- Do not sit on or set objects on top of the speaker.

Vibrations or jolts associated with earthquakes and other phenomena or activities may cause the speaker to fall over.

For safety reasons, using commercially available products that increase stability in the speaker is recommended (metal fittings or chains, etc.).

Use the stands included with the speaker to increase stability:

Be sure to use the stands regardless of where the speaker is positioned. Attaching the stands included with the speaker reinforces the base of the speaker not to fall over.

Please be cautioned that even though the stands are connected, this does not guarantee that the speaker will not fall over.

ATTACHING THE STANDS

When placing the speakers, be sure to use the stands to increase stability.

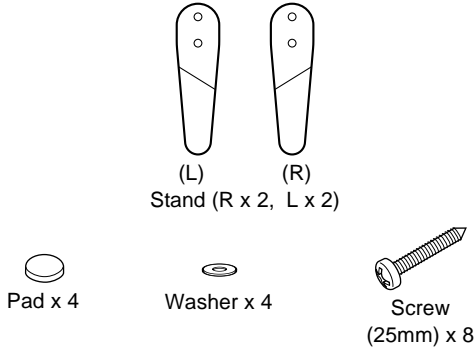

Note

The provided stands are in two types. Two stands are for the right side and others are for the left side. Attach each stand to the proper position on the bottom of the speaker by following the figure below.

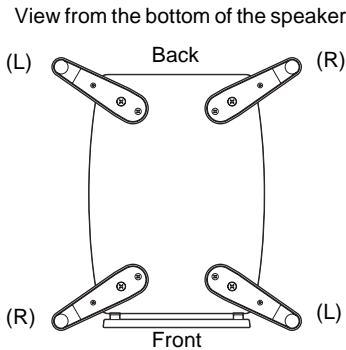

Use the 8 specified holes located on the base of the speaker.

Procedure:

- ① First, put the screw through the washer, then through the inner hole of the stand, and screw it into the outside hole of the speaker. Do not tighten too much at this point.

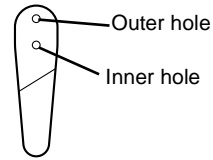

- ② Put a screw through the outer hole on the stand, and screw it into the other hole on the base of the speaker.
- ③ Tighten both of the screws firmly.
- ④ Attach a pad to the bottom of the end portion of the stand.
- ⑤ Attach the other stands to the other corners of the base of the speaker in the same way and confirm that all 4 stands have been firmly attached.

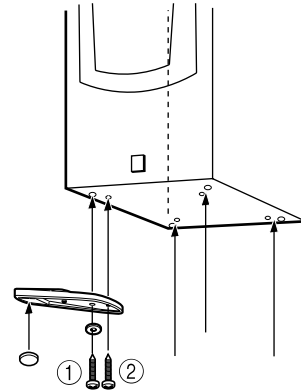

Note

Be careful not to apply force to the side of the speaker, otherwise the speaker may fall causing damage to the speaker or personal injury.

CONNECTIONS TO YOUR AMPLIFIER

This speaker system is capable of standard connections and bi-wired connections. Before making connections, make sure that the amplifier is switched off.

[Standard Connection]

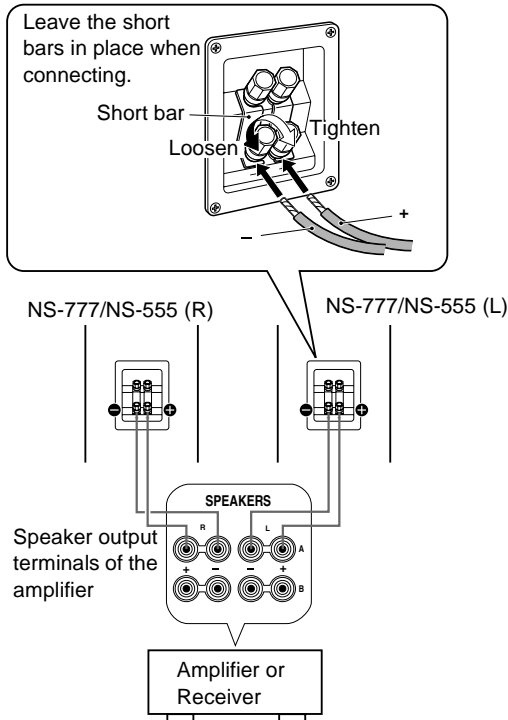

■ CONNECTIONS

- Connect the screw-type input terminals at the rear of the speaker to the speaker output terminals of the amplifier (or receiver) with the speaker cable.
- Connect the (+) terminals on the amplifier (or receiver) and the speaker using one side of the cable. Connect the (-) terminals on both components using the other side of the cable.
- Connect one speaker to the left (marked L) terminals of your amplifier, and another speaker to the right (marked R) terminals, making sure not to reverse the polarity (+, -). If one speaker is connected with reversed polarity, the sound will be unnatural and lack bass.

How to Connect:

- ① Remove the insulation coating at the extremity of each speaker cable by twisting the coating off.

Good No Good

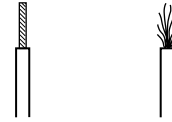

- ② Loosen the terminal knob.
- ③ Insert the bare wire.
- ④ Tighten the knob and secure the cable. Test the firmness of the connection by pulling lightly on the cable at the terminal.

Note

Do not let the bare speaker wires touch each other to avoid damaging the speaker or the amplifier, or both of them.

Using a Banana Plug

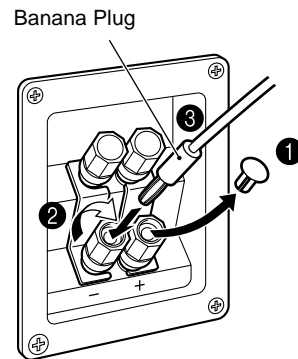

- ① Remove the speaker terminal cover by gently pulling it toward you.
- ② Tighten the terminal knob.
- ③ Simply insert the banana plug into the terminal.

[Bi-Wired Connection]

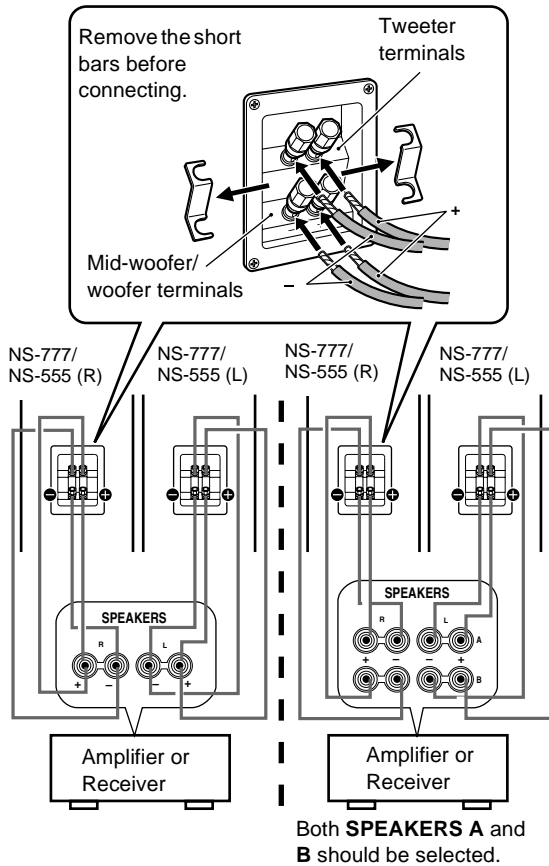

This speaker system is capable of bi-wired connections. To connect the speaker to the output terminals of the amplifier (or receiver), two pairs of cables for each of mid-woofer/woofer and tweeter used instead of standard connections.

This type of connection decreases the modulation distortion caused by electric resistance of the cables and driving current of the speakers. Consequently, purer sound quality can be expected.

To utilize bi-wired connections, remove the short bars from the terminals first, and then connect the mid-woofer/woofer and tweeter to the amplifier separately using two pairs of cables.

PLACING THE SPEAKERS

Place the speakers on a sturdy, vibration-free surface, on a well-built stand.

■ Using as 2ch stereo speakers

Better stereo images will be obtained when the speakers are slightly angled in towards the listeners.

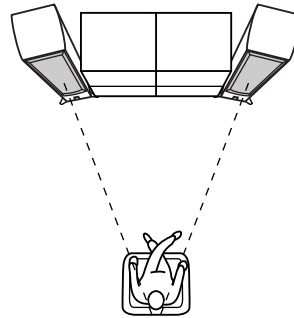

■ Using as main speakers in a multi channel system

Position the speakers on both sides of the TV. The positioning of speakers is important, because it controls the whole sound quality of a multi channel system. Set up the speakers on the basis of your listening position by following the owner's manual supplied with your amplifier.

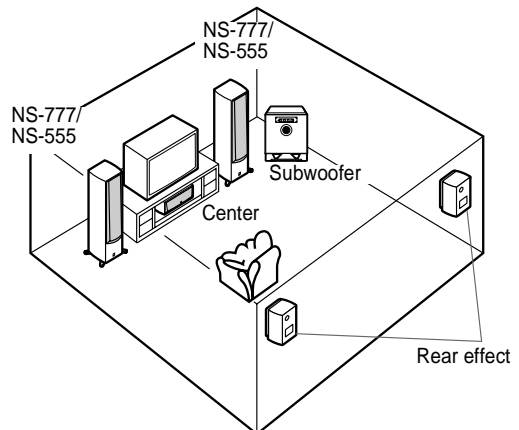

Note

This speaker features a magnetically shielded design, but there is still a chance that placing it too close to a TV set might impair picture color. Should this happen, move the speaker away from the TV set.

REMOVING THE FRONT COVER

The front cover is fastened to the enclosure at six points and can be removed if desired. To remove the cover, hold on to both sides and slowly pull straight away from the speaker. To reattach, line up the six pegs on the inside surface of the cover with the six corresponding holes on the speaker and push gently.

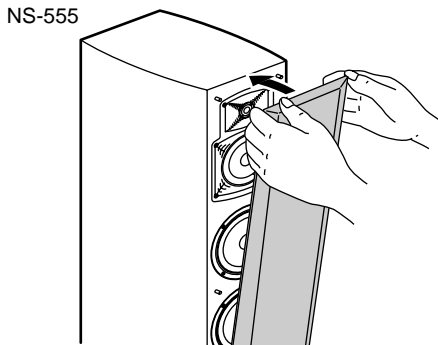
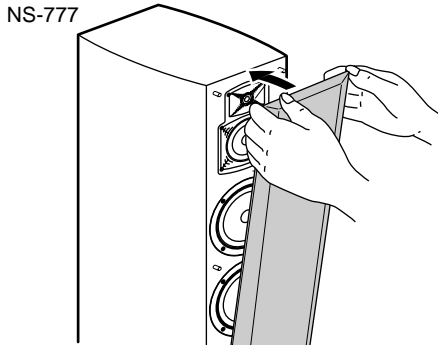

Note

When the cover is removed, take care not to touch the speaker units with your hands or to exert excessive force with tools.

SPECIFICATIONS

NS-777

Type	3-way bass reflex speaker system Magnetic shielding type
Driver	20 cm (8") cone woofer x 2 Wave guide horn 13 cm (5") cone mid-range Wave guide horn 2.5 cm (1") dome tweeter
Frequency response.....	30 Hz – 35 kHz
Nominal impedance	6 ohms
Nominal input power	100 W
Maximum input power	250 W
Sensitivity	89 dB/2.83 V/m
Crossover frequency	1 kHz, 4 kHz
Dimensions (W x H x D)	276 mm x 1100 mm x 390 mm (10.9" x 43.3" x 15.4")
Weight.....	24.4 kg (53 lbs. 13 oz.)
Accessories	Stand (R x 2, L x 2) Washer x 4 Screw x 8 Pad x 4

NS-555

Type	3-way bass reflex speaker system Magnetic shielding type
Driver	16 cm (6.5") cone woofer x 2 Wave guide horn 13 cm (5") cone mid-range Wave guide horn 2.5 cm (1") dome tweeter
Frequency response.....	35 Hz – 35 kHz
Nominal impedance	6 ohms
Nominal input power	100 W
Maximum input power	250 W
Sensitivity	88 dB/2.83 V/m
Crossover frequency	1 kHz, 4 kHz
Dimensions (W x H x D) ...	222 mm x 980 mm x 345 mm (8.74" x 38.6" x 13.6")
Weight.....	20 kg (44.1 lbs)
Accessories	Stand (R x 2, L x 2) Washer x 4 Screw x 8 Pad x 4

- Specifications subject to change without notice due to product improvements.
- Care should be taken not to exceed the input power values noted above.

Nous vous remercions d'avoir acheté un système d'enceintes YAMAHA.

PRECAUTIONS

Lire ces précautions avant d'utiliser les enceintes.

- Pour garantir les meilleures performances possibles, lire ce manuel avec attention. Le garder dans un endroit sûr pour une utilisation ultérieure.
- Installer l'enceinte dans un endroit frais, sec et propre - loin des fenêtres, sources de chaleur et d'endroits où les vibrations, la poussière, l'humidité ou le froid sont importants. Eviter les sources de bourdonnement (transformateurs, moteurs). Afin d'éviter un incendie ou une électrocution, ne pas exposer l'enceinte à la pluie ni à l'humidité.
- Pour éviter que le coffret se gondole ou se décolore, ne pas placer l'enceinte à un endroit où elle sera exposée aux rayons directs du soleil ou à une trop forte humidité.
- Ne pas placer les objets suivants sur l'enceinte : Des verres, de la vaisselle, des petits objets métalliques, etc.
Des blessures pourraient être causées par des débris de verre, etc. dus aux vibrations et aux brisures.
Une bougie allumée, etc.
Si celle-ci tombe à cause des vibrations, cela peut déclencher un incendie ou causer une blessure corporelle.
- Un récipient rempli d'eau
Si le récipient tombe et l'eau se renverse, le système risque d'être endommagé et/ou de vous exposer à une électrocution.
- Ne pas placer l'enceinte dans un endroit où des corps étrangers comme des gouttes d'eau peuvent tomber. Ceci peut causer un incendie, des dommages à l'enceinte et/ou une blessure corporelle.
- Ne pas placer l'enceinte à un endroit où elle risque d'être renversée ou percutée par des objets tombants. Un endroit bien stable améliorera aussi la qualité du son.
- Si l'enceinte est placée sur la même étagère ou dans le même meuble que le tourne-disque, un effet de retour sonore risquera de se produire.
- Ne jamais placer la main ou un objet quelconque dans le port situé à l'arrière de l'enceinte car ceci pourrait causer une blessure corporelle et/ou endommager l'enceinte.
- En cas de déplacement de l'enceinte, ne jamais la tenir par le port, car ceci pourrait causer une blessure corporelle et/ou endommager l'enceinte.
- Si des distorsions sonores se produisent, réduire le niveau sonore en réduisant la commande de volume de l'amplificateur. Ne jamais laisser de "pincement" sonore se produire sur l'amplificateur, sinon, les enceintes risqueront d'être endommagées.
- Lorsqu'on utilise un amplificateur dont la puissance de sortie nominale est supérieure à la puissance d'entrée nominale de l'enceinte, veiller à ne jamais dépasser l'entrée maximale de l'enceinte.
- Ne pas essayer de nettoyer l'enceinte avec des diluants chimiques, ceci endommagerait la finition. Utiliser un chiffon propre et sec.

- Ne pas essayer de modifier ou de réparer l'enceinte. Contacter un réparateur YAMAHA qualifié en cas de nécessité de réparation. Le coffret ne doit jamais être ouvert pour quelque raison que ce soit.
- **Installer ou placer les enceintes dans un endroit sûr relève de la responsabilité de l'utilisateur. YAMAHA décline toute responsabilité en cas d'accident causé par un positionnement ou une installation inadéquate de l'enceinte.**

PRECAUTIONS A PRENDRE LORS DU POSITIONNEMENT DES ENCEINTES

L'enceinte a été conçue de manière à ce que la majeure partie de sa masse soit située dans sa partie supérieure, ce qui la rend potentiellement instable si elle est mal installée. Si une enceinte tombe, elle risque de s'endommager ou de provoquer des blessures corporelles graves (ou même la mort) et/ou de provoquer des dommages à des biens personnels.

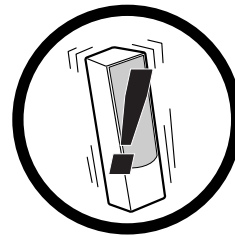

Pour une utilisation correcte et sûre de l'enceinte :

- Placer l'enceinte sur une surface plane, solide, droite et basse (par rapport au niveau du sol).
- Ne pas pousser ou appliquer une force excessive sur l'enceinte en cas de déplacement, ou laisser des objets en appui contre le côté de l'enceinte.
- Ne pas s'asseoir ou placer des objets sur le haut de l'enceinte.

Les vibrations et les secousses accompagnant les tremblements de terre ou d'autres phénomènes naturels peuvent faire tomber l'enceinte.

Il est recommandé d'utiliser des dispositifs améliorant la stabilité (comme par exemple des attaches en métal ou des chaînes, etc.) pour des raisons de sécurité.

Utiliser les pieds d'enceinte fournis avec l'enceinte afin d'améliorer la stabilité :

Il est nécessaire d'utiliser les pieds d'enceinte indépendamment de sa position d'installation. Le montage des pieds d'enceinte fournis avec l'enceinte renforce la base de l'enceinte et empêche cette dernière de chuter.

Cependant prendre compte du fait que l'installation des pieds d'enceinte ne garantit en aucun cas le fait que l'enceinte ne risquera jamais de tomber.

FIXATION DES PIEDS D'ENCEINTE

Utiliser les pieds d'enceinte afin d'augmenter la stabilité de l'enceinte lors de son positionnement.

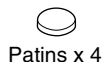
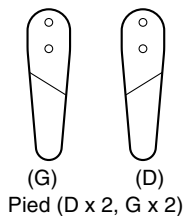

Remarque

Les pieds d'enceinte fournis sont de deux types. Deux pieds d'enceinte sont pour le côté droite et les autres pour le côté gauche. Fixer chaque pied d'enceinte sur la position appropriée au fond de l'enceinte en suivant la figure suivante.

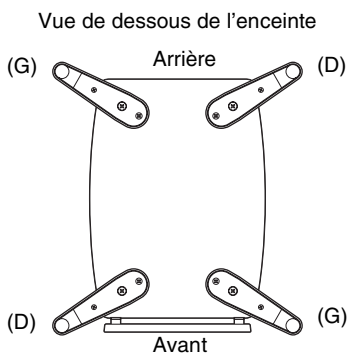

Utiliser les 8 trous indiqués situés sur la base des enceintes.

Procédure :

- ① Faire passer la vis à travers la rondelle, puis par l'orifice interne du pied puis la visser ensuite dans l'orifice externe de l'enceinte. Ne pas trop serrer à ce point.

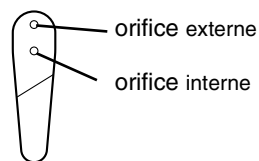

- ② Faire passer la vis à travers l'orifice externe du pied puis la visser dans l'autre orifice sur la base de l'enceinte.
- ③ Visser fermement les deux vis.
- ④ Placer un patin sur la partie basse du pied.
- ⑤ Placer les autres pieds aux autres coins de la base de l'enceinte de la même manière et vérifier que les 4 pieds sont fermement fixés.

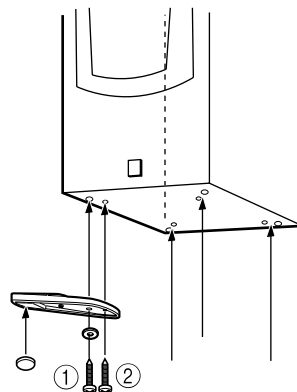

Remarque

S'assurer de ne jamais appliquer une force excessive sur le côté de l'enceinte, car l'enceinte pourrait alors tomber et s'endommager ou blesser quelqu'un.

CONNEXION A VOTRE AMPLIFICATEUR

Ce système d'enceinte peut recevoir des connexions standards ou à deux fils. Avant de réaliser les connexions, s'assurer que l'amplificateur est hors tension.

[Connexion standard]

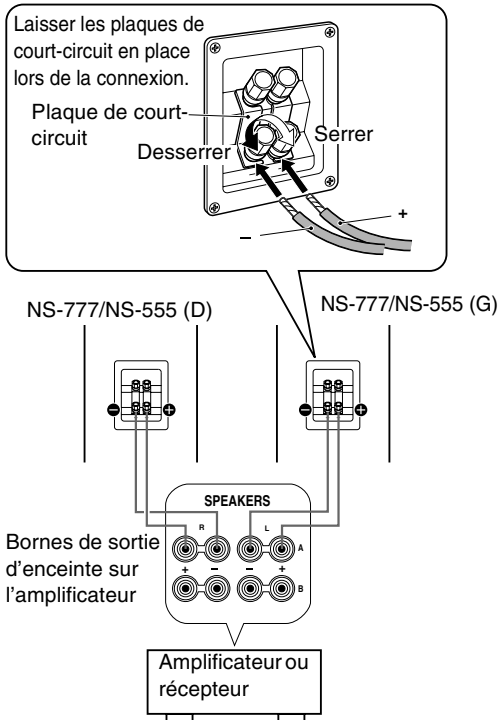

Raccordement :

- 1 Retirer la gaine d'isolation à l'extrémité de chaque câble d'enceinte en tortillant la gaine pour la dégager.

Correct Incorrect



- 2 Desserrer le bouton de la prise.
- 3 Insérer le câble dénudé.
- 4 Serrer le bouton pour fixer solidement le câble. Vérifier la solidité de la connexion en tirant légèrement sur le câble au niveau de la borne.

Remarque

Ne jamais laisser les fils d'enceinte dénudés se toucher afin d'éviter d'endommager l'enceinte ou l'amplificateur, ou les deux.

Utilisation d'une fiche banane

Fiche banane

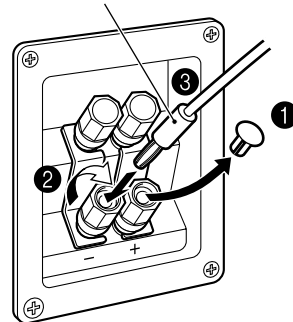

- 1 Retirer le chapeau de la borne d'enceinte en le tirant doucement vers vous.
- 2 Serrer le bouton de la borne.
- 3 Insérer simplement la fiche banane dans la borne.

■ CONNEXIONS

- Connecter les bornes à vis situées à l'arrière de l'enceinte aux bornes de sorties de l'enceinte de l'amplificateur (ou du récepteur) à l'aide du câble d'enceinte.
- Connecter les bornes (+) de l'amplificateur (ou du récepteur) à l'enceinte en utilisant un des côtés du câble. Connecter les bornes (-) de l'amplificateur (ou du récepteur) et des enceintes en utilisant l'autre côté du câble.
- Connecter une enceinte aux bornes gauche (marquées L) de votre amplificateur et l'autre enceinte aux bornes droite (marquées R), en faisant attention de ne pas inverser les polarités (+, -). Si l'une des enceintes a ses polarités inversées, le son ne sera pas naturel et manquera de graves.

[Connexion à deux fils]

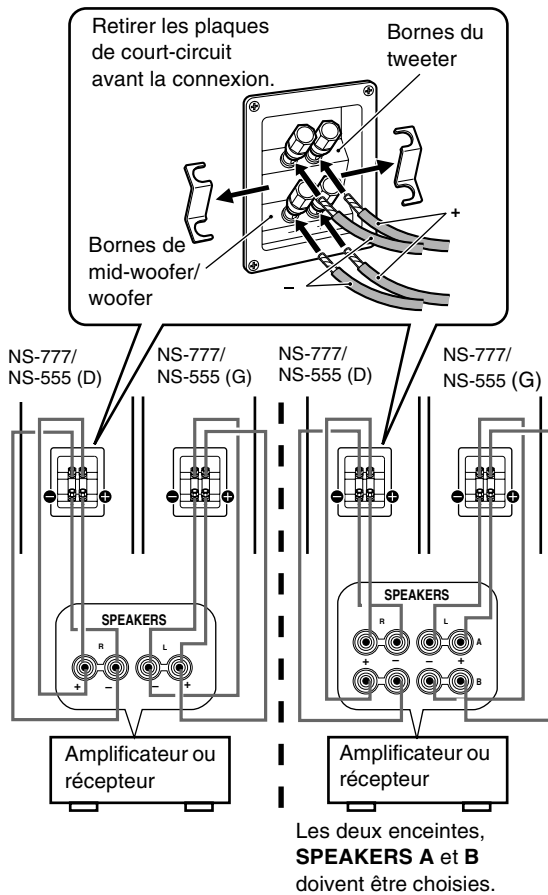

Ce système d'enceinte peut recevoir une connexion à deux fils. Pour connecter l'enceinte aux bornes de sortie de l'amplificateur (ou du récepteur), deux paires de câbles pour chaque enceinte de gamme moyenne mid-woofer/woofer et tweeter sont utilisés au lieu des connexions standard.

Ce type de connexion réduit la distorsion de modulation causée par la résistance électrique des câbles et le courant d'attaque des enceintes. En conséquence, une qualité de son plus pure peut être obtenue.

Pour pouvoir utiliser les connexions à deux fils, retirer tout d'abord les barres de court-circuit des bornes, puis connecter ensuite l'enceinte de gamme moyenne mid-woofer/woofer et le tweeter à l'amplificateur séparément en utilisant deux paires de câbles.

POSITIONNEMENT DES ENCEINTES

Placer les enceintes sur une surface plane, immune aux vibrations, ou sur un support bien conçu.

■ Utilisation comme enceintes stéréo à 2 canaux

Une meilleure image stéréo est obtenue si les enceintes sont légèrement orientées vers l'auditeur.

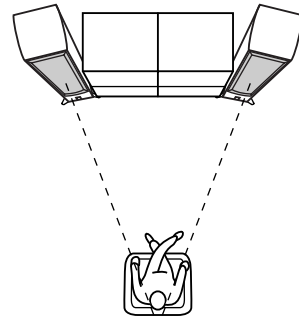

■ Utilisation comme enceintes principales dans un système multi-canaux

Positionner les enceintes de chaque côté du téléviseur. Le positionnement des enceintes est important car de lui dépend toute la qualité sonore d'un système multi-canaux. Positionner les enceintes par rapport à votre position d'écoute habituelle en se référant au mode d'emploi fourni avec votre amplificateur.

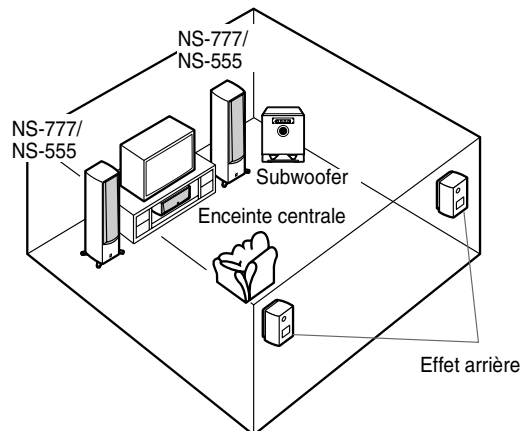

Remarque

Cette enceinte est dotée d'un blindage magnétique, mais l'image risque de se détériorer en cas de placement à côté d'un téléviseur. Déplacer dans ce cas l'enceinte loin du téléviseur.

RETRAIT DU COUVERCLE AVANT

Le couvercle avant est fixé au coffret en six points et peut être déposé, si nécessaire. Pour retirer le couvercle, tenir les deux côtés et tirer légèrement en ligne droite vers l'extérieur de l'enceinte. Pour le remettre en place, aligner les six fiches sur l'enceinte avec les six trous correspondants sur la surface intérieure du couvercle et pousser légèrement.

NS-777

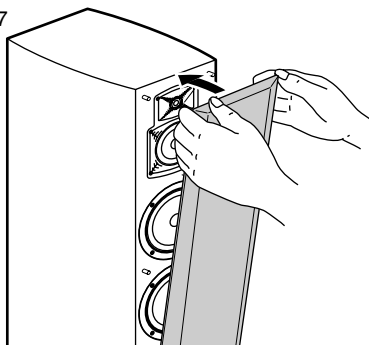

NS-555

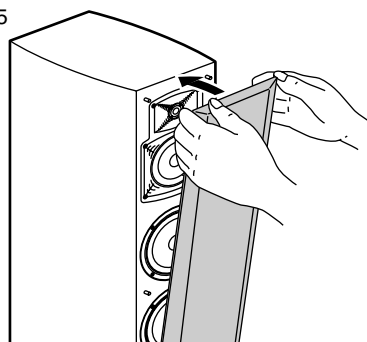

Remarque

Quand le couvercle est retiré, faire attention de ne pas toucher les haut-parleurs avec vos mains ou avec des outils.

CARACTERISTIQUES

NS-777

TypeSystème d'enceintes bass reflex 3 voies
Type à blindage magnétique
Driver 20 cm de type cône à woofer x 2
Enceinte gamme moyenne de type cône
à guide d'onde de 13 cm
Tweeter de type dome à guide d'onde de 2,5 cm
Réponse en fréquence 30 Hz – 35 kHz
Impédance nominale 6 ohms
Puissance d'entrée nominale 100 W
Puissance d'entrée maximale 250 W
Sensibilité 89 dB/2,83 V/m
Fréquence de recouvrement 1 kHz, 4 kHz
Dimensions (L x H x P)
..... 276 mm x 1100 mm x 390 mm
Poids 24,4 kg
Accessoires Pied (D x 2, G x 2)
Rondelle x 4
Vis x 8
Patins x 4

NS-555

TypeSystème d'enceinte bass reflex 3 voies
Type à blindage magnétique
Driver 16 cm de type cône à woofer x 2
Enceinte gamme moyenne de type cône
à guide d'onde de 13 cm
Tweeter de type dome à guide d'onde de 2,5 cm
Réponse en fréquence 35 Hz – 35 kHz
Impédance nominale 6 ohms
Puissance d'entrée nominale 100 W
Puissance d'entrée maximale 250 W
Sensibilité 88 dB/2,83 V/m
Fréquence de recouvrement 1 kHz, 4 kHz
Dimensions (L x H x P) 222 mm x 980 mm x 345 mm
Poids 20 kg
Accessoires Pied (D x 2, G x 2)
Rondelle x 4
Vis x 8
Patins x 4

- Les caractéristiques techniques sont modifiables sans préavis aux fins d'amélioration.
- Veiller à ne pas dépasser les valeurs de puissance d'entrée indiquées ci-dessus.

Gracias por haber escogido este sistema de altavoces YAMAHA.

PRECAUCIÓN

Antes de utilizar el altavoz lea lo siguiente.

- Lea cuidadosamente este manual para obtener el mejor rendimiento posible. Manténgalo en un lugar seguro para utilizarlo como referencia en el futuro.
- Instale el altavoz en un lugar fresco, seco y limpio, alejado de ventanas, aparatos que produzcan calor, lugares con muchas vibraciones, polvo, humedad o frío. Evite aparatos que causen ruidos de zumbido (transformadores y motores). Para evitar incendios o descargas eléctricas, no exponga el altavoz a la lluvia o al agua.
- Para evitar que el exterior no se deforme o decolore, no instale el altavoz donde quede expuesto a los rayos del sol o humedad excesiva.
- No colocar los siguientes objetos en este el altavoz: Vidrio, porcelana, pequeños trozos de metal etc.
Si el vidrio, etc. se cae por la vibración y se rompe, puede provocar heridas corporales.
Una vela encendida etc.
Si la vela se cae por la vibración puede provocar un incendio y heridas corporales.
- Un recipiente que contenga agua
Si el recipiente se cae por la vibración y el agua se derrama puede provocar un daño en el altavoz y/o puede recibir una descarga eléctrica.
- No coloque el altavoz en un lugar donde puedan caer objetos extraños como gotas de agua. Podría causarse un incendio, daños a el altavoz, y/o lesiones personales.
- No instale el altavoz en un lugar donde pueda golpearse y caerse o pueda recibir el impacto de un objeto que caiga encima. Un lugar estable también contribuirá a obtener un sonido mejor.
- Si se instalan el altavoz en el mismo estante o mueble que el giradiscos puede provocar una realimentación del sonido.
- Nunca ponga una mano o un objeto extraño en el puerto situado en la parte trasera del altavoz, ya que podría causar daños personales y/o daños al altavoz.
- Al cambiar el altavoz de sitio, no sujete el puerto, ya que podría causar daños personales y/o daños al altavoz.
- Si se nota una distorsión del sonido, baje el control de volumen del amplificador. No permita que su amplificador entre en "corte". Esto puede dañar el altavoz.
- Cuando utilice un amplificador con una potencia de salida nominal más alta que la potencia de entrada nominal de el altavoz, debe tener cuidado para no superar la entrada máxima de los altavoces.
- No limpie el altavoz con disolventes químicos porque podría dañarse el acabado. Utilice para la limpieza un paño limpio y seco.

- No intente modificar ni arreglar el altavoz. Póngase en contacto con el personal del servicio técnico de YAMAHA cuando necesite sus servicios. En ningún caso deberá abrirse la caja.
- **La instalación en un lugar seguro es responsabilidad del propietario. YAMAHA no se hace responsable por ningún accidente provocado por una instalación incorrecta de el altavoz.**

PRECAUCIONES EN LA UBICACIÓN DE LOS ALTAVOCES

El altavoz fue construido con la mayoría de su peso localizado en la parte superior, y es por esto susceptible a caerse si no se tiene el cuidado adecuado para asegurar su estabilidad. Si el altavoz se cae, se puede dañar o puede ser la causa de lesiones (o hasta la muerte) a personas y/o daños a propiedades personales.

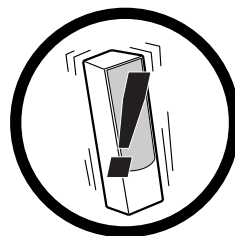

Para un uso seguro y adecuado del altavoz:

- Coloque el altavoz en una ubicación que sea sólida, nivelada, lisa y baja (con respecto al piso).
- No empuje o aplique presión a los lados de los altavoces cuando los mueva, o apoye objetos sobre los costados de estos.
- No se siente ni coloque objetos en la parte superior del altavoz.

Vibraciones o sacudidas asociadas con terremotos y otros fenómenos o actividades pueden causar que el altavoz se caiga.

Por razones de seguridad, se recomienda utilizar productos disponibles en el comercio que incrementan la estabilidad del altavoz (adaptadores de metal o cadenas, etc.).

Utilice los soportes incluidos con el altavoz para incrementar la estabilidad:

Asegúrese de utilizar los soportes independientemente de donde estén posicionados el altavoz. La fijación de los soportes incluidos con el altavoz refuerza la base de los mismos para que no se caigan.

Por favor tenga la precaución de que aún cuando los soportes están conectados, esto no garantiza que el altavoz no se caerá.

FIJACIÓN DE LOS SOPORTES

Cuando coloque los altavoces, asegúrese de utilizar los soportes para incrementar la estabilidad.

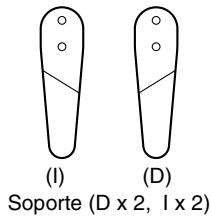

Nota

Los soportes suministrados son de dos tipos. Dos soportes son para el lado derecho y los otros son para el lado izquierdo. Coloque cada soporte en la posición correcta en la parte inferior del altavoz según la figura que aparece a continuación.

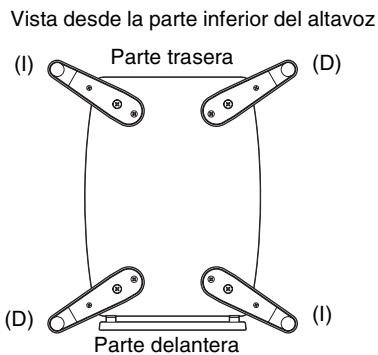

Utilice los 8 agujeros especificados localizados en la base del altavoz.

Procedimiento:

- ① En primer lugar, pase el tornillo por la arandela, a continuación, a través del orificio interno del soporte, y atornille en el orificio exterior del altavoz. No apriete demasiado en este punto.

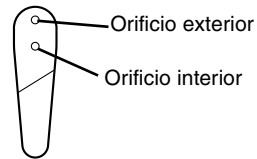

- ② Pase un tornillo a través del orificio exterior del soporte y atorníllelo en otro orificio de la base del altavoz.
- ③ Apriete ambos tornillos firmemente.
- ④ Fije una almohadilla a la parte inferior de la porción final del soporte.
- ⑤ Fije los otros soportes a las otras esquinas de la base del altavoz en la misma forma y confirme que los 4 soportes se han fijado firmemente.

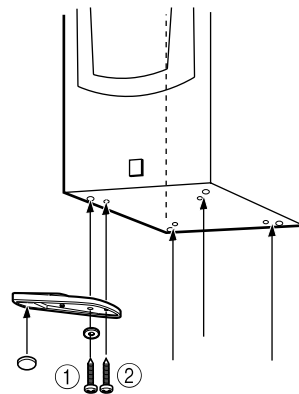

Nota

Tenga cuidado de no aplicar fuerza a los lados del altavoz, de lo contrario el altavoz se puede caer causando daño a este o lesiones personales.

CONEXIONES CON EL AMPLIFICADOR

Este sistema de altavoces es apto para las conexiones estándar y de doble cable. Antes de realizar las conexiones, asegúrese de que el amplificador está apagado.

[Conexión estándar]

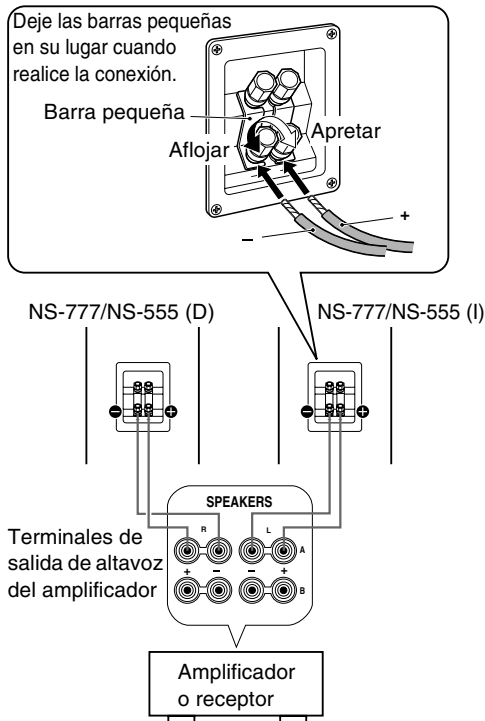

■ CONEXIONES

- Conecte las terminales de entrada tipo tornillo en la parte trasera de el altavoz a las terminales de salida de altavoz del amplificador (o receptor) con el cable de altavoz.
- Conecte los terminales (+) en el amplificador (o receptor) y el altavoz utilizando un lado del cable. Conecte los terminales (-) en ambos componentes utilizando el otro lado del cable.
- Conecte un altavoz a las terminales izquierdas (marcadas con la letra L) de su amplificador, y otro altavoz a las terminales derechas (marcadas con la letra R), asegúrese de no invertir las polaridades (+, -). Si un altavoz se conecta con la polaridad invertida, el sonido no será natural y habrá ausencia de bajos.

Como conectar:

- 1 Retire la capa aislante que cubre las extremidades de cada cable de altavoz girando hasta que se desprenda.

Adecuado Inadecuado

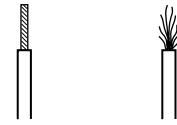

- 2 Afloje la perilla del terminal.
- 3 Inserte el cable pelado.
- 4 Apriete el nudo y fije el cable. Tire ligeramente del cable en el terminal para verificar que está firmemente conectado.

Nota

No deje que los cables pelados estén en contacto ya que ello podría ocasionar daños al altavoz, al amplificador o a ambos.

[Utilice una clavija banana]

Clavija banana

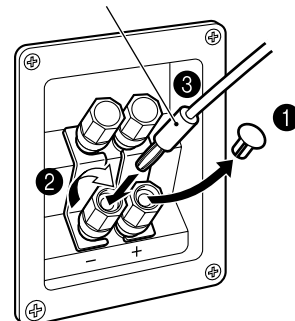

- 1 Retire la cubierta del terminal del altavoz tirando de ella hacia usted con suavidad.
- 2 Apriete la perilla del terminal.
- 3 Inserte la clavija banana en el terminal.

[Conexión de dos cables]

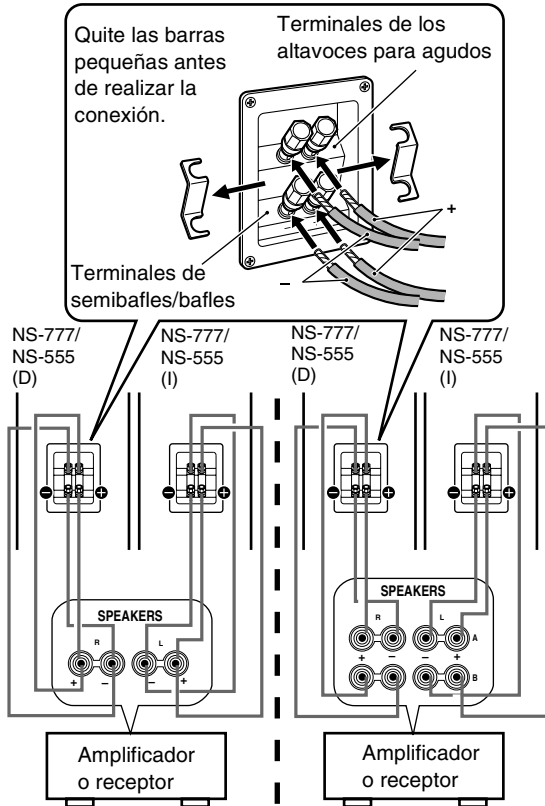

Se deben seleccionar ambos **SPEAKERS A y B.**

Este sistema de altavoz es apto para conexiones de doble cable. Para conectar el altavoz a los terminales de salida del amplificador (o receptor), se utilizan dos pares de cables para cada blafle/semibafle y los altavoces para agudos en lugar de las conexiones estándar.

Este tipo de conexión disminuye la distorsión de modulación causada por la resistencia eléctrica de los cables y la corriente circulante de los altavoces. Por lo tanto, se puede esperar una calidad de sonido pura.

Para utilizar conexiones de dos cables, retire las barras cortas de los terminales, a continuación, conecte el semibafle/bafle y el altavoz para agudos al amplificador de forma independiente, utilizando dos pares de cables.

COLOCACIÓN DE LOS ALTAVOCES

Coloque los altavoces sobre una superficie robusta, sin vibraciones y bien construida.

■ Empleo como altavoces estéreo de 2 canales

Se obtendrán mejores imágenes estéreo cuando se ponen los altavoces un poco girados hacia los oyentes.

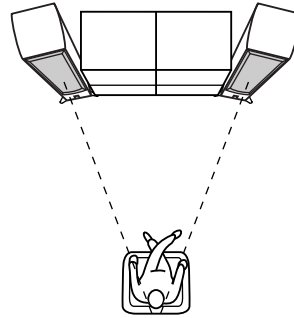

■ Empleo como altavoces principales en un sistema de canales múltiples

Sitúe los altavoces a ambos lados del televisor. La colocación de los altavoces es importante, porque controla toda la calidad del sonido en un sistema de canales múltiples. Sitúe los altavoces basándose en su posición de audición siguiendo los procedimientos del manual de instrucciones suministrado con su amplificador.

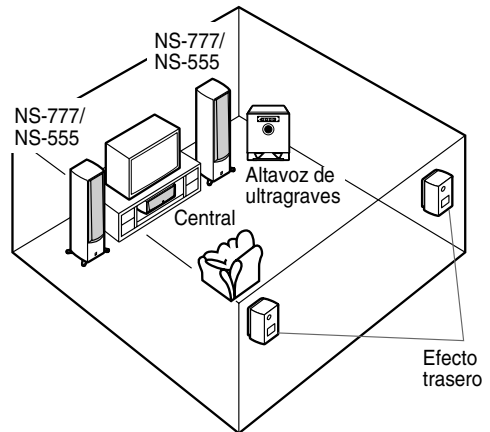

Nota

Este altavoz presenta un diseño blindado magnéticamente, pero todavía es probable que al ubicarlo demasiado cerca de un equipo de televisión se pueda deteriorar el color de la imagen. Si esto sucede, mueva el altavoz lejos del equipo de televisión.

EXTRACCIÓN DE LA CUBIERTA

La cubierta frontal se fija a la caja acústica por seis puntos, y puede extraerse si así se desea. Para extraer la cubierta, tómelala por ambos lados y tire de la misma lentamente recto hacia adelante para separarla del altavoz. Para colocarla, alinee los seis apéndices en la superficie interior de la cubierta con los seis orificios correspondientes en el altavoz y empújela con cuidado.

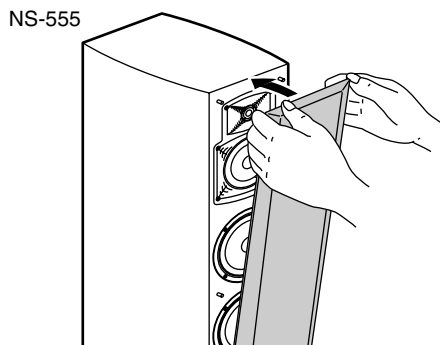
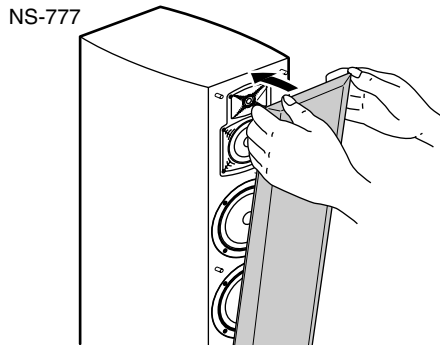

Nota

Cuando se extraiga la cubierta, tenga cuidado de no tocar la parte vibrante de los altavoces con las manos ni de ejercer fuerza excesiva con herramientas.

ESPECIFICACIONES

NS-777

TipoSistema de altavoces de reflejo de grave de 3 vías
Tipo de blindaje magnético
Accionador20 cm woofer cónico x 2
Antena de guía de ondas de 13 cm
cónica de medio alcance
Antena de guía de ondas de 2,5 cm para
altavoz de agudos doméstico
Respuesta en frecuencia30 Hz – 35 kHz
Impedancia nominal..... 6 ohmios
Potencia de entrada nominal 100 W
Potencia máxima de entrada 250 W
Sensibilidad..... 89 dB/2,83 V/m
Frecuencia cruzada 1 kHz, 4 kHz
Dimensiones (An x Al x Pr)
..... 276 mm x 1100 mm x 390 mm
Peso 24,4 kg
Accesorios.....Soporte (D x 2, I x 2)
Arandela x 4
Tornillo x 8
Almohadilla x 4

NS-555

TipoSistema de altavoces de reflejo de grave de 3 vías
Tipo de blindaje magnético
Accionador 16 cm woofer cónico x 2
Antena de guía de ondas de 13 cm
cónica de medio alcance
Antena de guía de ondas de 2,5 cm para
altavoz de agudos doméstico
Respuesta en frecuencia35 Hz – 35 kHz
Impedancia nominal..... 6 ohmios
Potencia de entrada nominal 100 W
Potencia máxima de entrada 250 W
Sensibilidad..... 88 dB/2,83 V/m
Frecuencia cruzada 1 kHz, 4 kHz
Dimensiones (An x Al x Pr)
..... 222 mm x 980 mm x 345 mm
Peso 20 kg
Accesorios.....Soporte (D x 2, I x 2)
Arandela x 4
Tornillo x 8
Almohadilla x 4

- Especificaciones sujetas a cambios sin previo aviso debido a las modificaciones del producto.
- Deberá asegurarse de no exceder los valores de potencia indicados anteriormente.

感谢阁下选用 YAMAHA 扬声器系统。

注意事项

在您使用扬声器前，请仔细阅读这些注意事项。

- 为了获得最佳性能，请仔细阅读本使用说明书，并妥善保管，以备将来参考。
- 请在凉爽，干燥，清洁的地方安装本设置。应远离窗口，热源，避免在振动过大，灰尘过大，湿气过重和温度过低的地方使用，以及应远离喻声声源（变压器及马达）。为了避免火灾或电击的危险，请勿将本装置暴露在雨水或湿气中。
- 为了防止扬声器箱体变形或褪色，请勿将扬声器放在受直射阳光照射或湿气过重的地方。
- 请勿将以下物品放置在扬声器上：
玻璃、陶瓷、小金属片等。
如果玻璃等因振动而倒下和打碎，有可能使人体受到伤害。
燃着的蜡烛等。
如果蜡烛因振动而倒下，有可能引起火灾和使人体受到伤害。
装有水的容器。
如果容器因振动而倒下或水溢出来，有可能使扬声器受到损坏，并引起触电。
- 请勿将扬声器放置在其他物体如水易落下的地方，否则可能会引起火灾，扬声器的损坏或使人体受到伤害。
- 切勿将扬声器放置在易跌落，或易受跌落物体撞击的地方。扬声器放置平稳，可以确保获得更佳音质。
- 将扬声器和唱盘放在同一搁架上会产生反馈。
- 切勿将手或异物放在扬声器后部的开门处，这可能会导致人身伤害和 / 或损坏扬声器。
- 移动扬声器的时候不可握住开门处，这可能会导致人身伤害和 / 或损坏扬声器。
- 发现失真时，降低放大器上的音量控制器设置。切勿使放大器驱动至“限幅”，否则可能会损坏扬声器。
- 如果放大器的额定输出功率高于扬声器的额定输入功率，应谨慎小心，切勿超过扬声器的最大输入功率。
- 请勿使用化学溶剂清洁本装置，否则有可能损坏抛光面。请用清洁的干布擦拭。

- 请勿自行改装或修理扬声器。如果需要任何服务请与有资格的雅马哈服务商联系。切勿打开箱体。
- 用户应自行负责安放或安装。若扬声器因安放或安装不当而造成事故，雅马哈公司概不负责。

放置扬声器时的注意事项

扬声器的主要重量集中在其上部，因此如果没有采取必要措施保持其稳定性，则很容易倾斜。如果扬声器倾斜，可能造成扬声器损坏或人身伤害（甚至致死），以及个人财产损失。

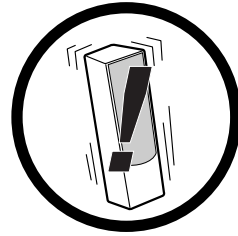

为了安全和正确地使用扬声器：

- 应将扬声器放置在坚硬，水平，光滑且较低（与地板相对）的位置。
- 在移动扬声器时，不可推动或对其侧面施加压力，或将物体靠在扬声器的侧面。
- 不可坐在或将物体放在扬声器底部。

地震带来的晃动或摇摆以及其他相关现象或活动可能导致扬声器倾斜。

为安全起见，建议使用扬声器附带的用以增强稳定性的专门材料（金属固定物或链等）

使用扬声器附带的托架增强稳定性：

不管把扬声器放置在哪里，都一定要使用托架。用扬声器附带的托架来加固扬声器的底部以防止倾斜。

即使装了托架也请注意，这并不能保证扬声器不再倾斜。

连接扬声器支架

放置扬声器时，确保使用支架来增加稳定性。

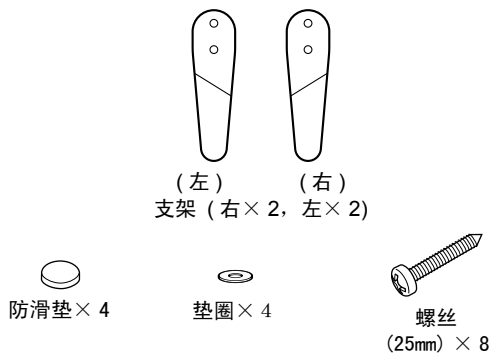

注意

提供的支架有两种类型。两个用于右侧，其余的用于左侧。按下图所示把每个支架安装到扬声器底部的正确位置。

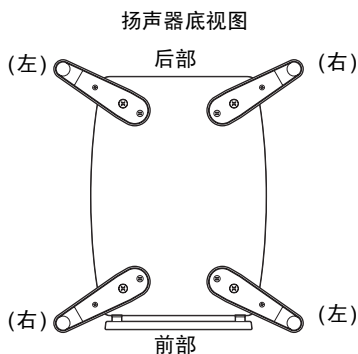

使用扬声器基部 8 种规格的孔。

步骤

① 在螺丝上旋上垫圈，后旋进支架的内孔，然后旋进扬声器的外孔。这时不可旋太紧。

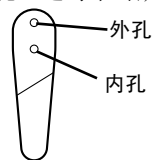

② 用螺丝插入支架的外孔，然后旋进扬声器基部的另一个孔。

③ 旋紧这两个螺丝。

④ 把防滑垫连接到支架的底部。

⑤ 同样方法连接另一个支架到扬声器基部角落处，并确认所有的四个支架都牢固连接了。

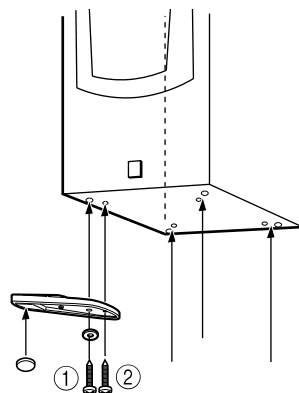

注意

注意不可压住扬声器一侧，否则扬声器跌落会损坏扬声器或造成人身伤害。

连接到放大器上

该扬声器系统可进行标准连接和双线连接。在连接前请确保放大器电源关闭。

[标准连接]

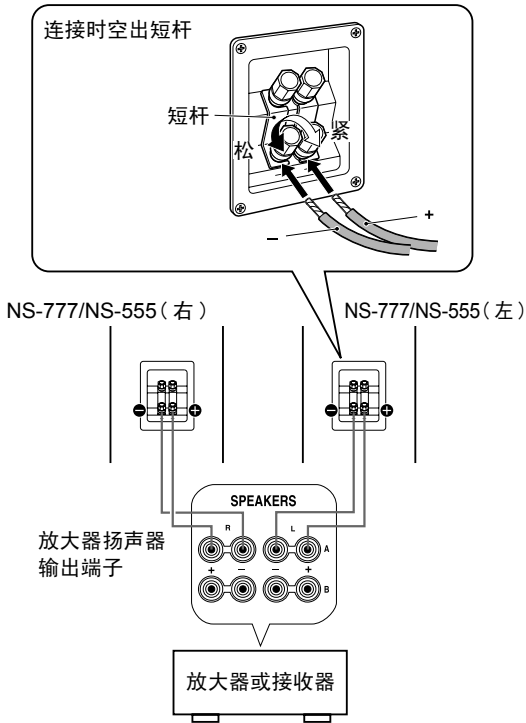

■ 连接

- 用扬声器电缆将扬声器后部的螺旋形输入端子连接至放大器（或接收器）的扬声器输出端子。
- 把放大器（或接收器）上的 (+) 端子和使用一端电缆的扬声器连接起来。用电缆的另一端连接两个设备的 (-) 端。
- 把扬声器和放大器上左侧（标为 L）的端子连接，另一个扬声器和右侧（标为 R）的端子连接。切勿将正负两极接反。如果电缆接反，声音会失真并缺乏低音。

如何连接

- ① 拧下绝缘层，从扬声器电缆的末端去除绝缘部分。

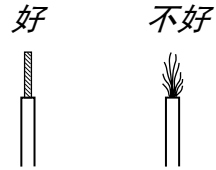

- ② 拧松旋钮。
- ③ 插入裸线。
- ④ 拧紧旋钮，固定电缆。轻拉端子上的电缆，检查连接是否牢固。

注意

切勿让裸线相互接触，否则会损坏扬声器或放大器。

使用香蕉形插头

香蕉形插头

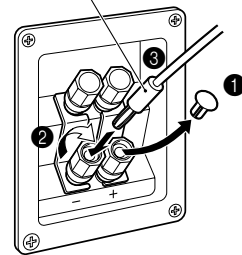

- ① 朝自己方向轻轻拉出扬声器端子盖。
- ② 拧紧端子旋钮。
- ③ 将香蕉形插头插入端子。

[双线连接]

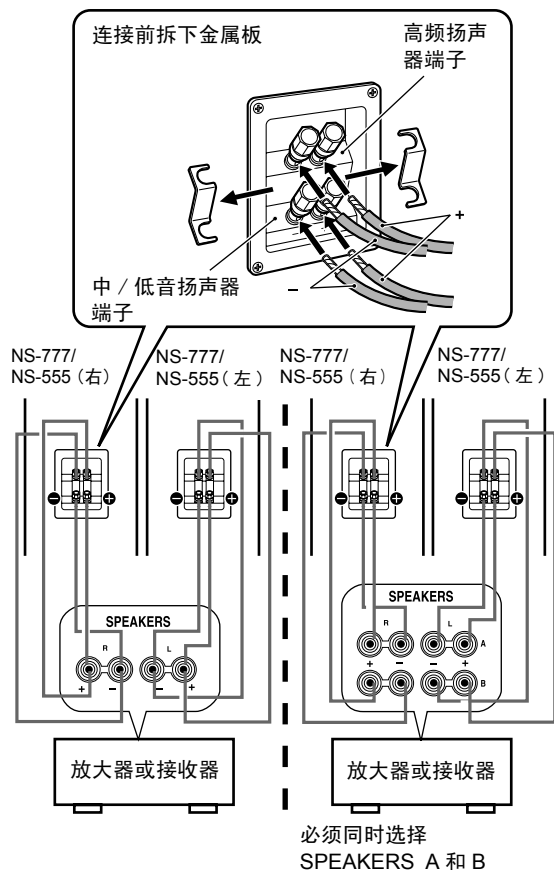

该扬声器系统可进行双线连接。把扬声器连接到放大器（或接收器）的输出端子时，不同于标准连接，中/低音扬声器和高频扬声器各需要一套电缆。

这种连接减少了由扬声器电缆和驱动电流造成的调制扭曲，可获得更佳音质。

使用双线连接，要首先从端子上移去短杆，然后用两套电缆把中/低音扬声器和低频扬声器分别连接到放大器上。

扬声器放置

把扬声器放置在固定，防振牢固的台子上。

■作为 2 声道立体声扬声器使用

放置扬声器时，以稍微斜对听众的角度放置，这样能达到最佳的立体声效果。

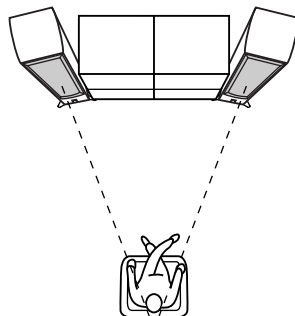

■作为多声道系统主置扬声器使用

将扬声器放置在电视机的两侧。因为扬声器的定位可以控制整个声音系统的品质，所以非常重要。因此应根据欣赏需要，按照放大器附带的用户使用说明放置扬声器。

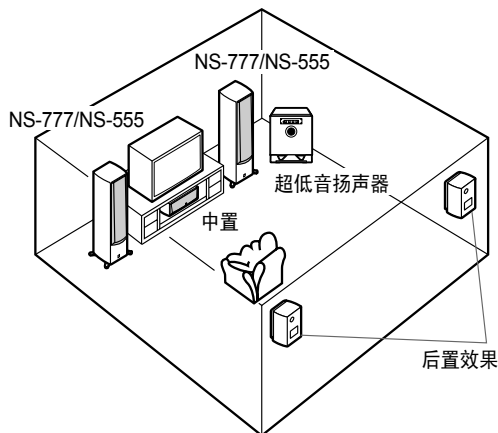

注意

虽然扬声器采用磁屏蔽设计，但若摆放位置与电视机过于接近，则仍可能影响电视的画面色彩。在此情况下，把扬声器搬离电视机。

卸下前盖

前盖四周六点被扣紧，可根据需要卸下。卸下前盖时，握住两边从扬声器慢慢直拉出来。如需再安装，将前盖里层的六个钉对准扬声器六个相应的孔，轻轻推入。

NS-777

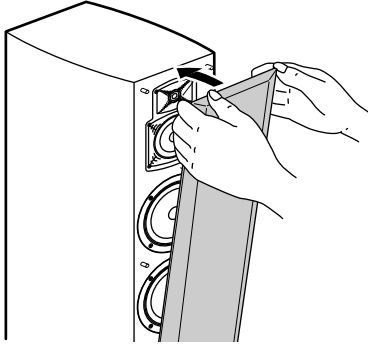

NS-555

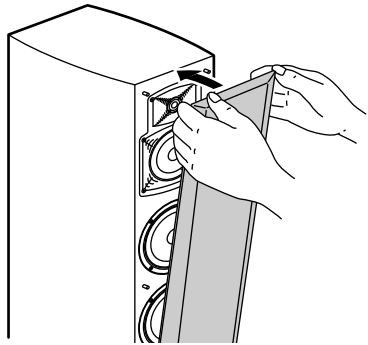

注意

当前盖被卸下后，切勿用手接触扬声器或用工具有过分施力。

规格

NS-777

种类.....	3 声道低频反射式扬声器系统 磁屏型
驱动器.....	20 cm 圆锥低音扬声器 × 2 波导喇叭 13 cm 圆锥中型 波导喇叭 2.5 cm 穹型高音扬声器
频率响应.....	30 Hz 至 35 kHz
额定阻抗.....	6 欧姆
额定输入功率.....	100 W
最大输入功率.....	250 W
灵敏度.....	.89 dB/2.83 V/m
交换频率.....	1 kHz, 4 kHz
尺寸 (宽 × 高 × 深).....	276 mm × 1100 mm × 390 mm
重量.....	24.4 kg
附件.....	支架 (右 × 2, 左 × 2) 垫圈 × 4 螺丝 × 8 防滑垫 × 4

NS-555

种类.....	3 声道低频反射式扬声器系统 磁屏型
驱动器.....	16 cm 圆锥低音扬声器 × 2 波导喇叭 13 cm 圆锥中型 波导喇叭 2.5 cm 穹型高音扬声器
频率响应.....	35 Hz 至 35 kHz
额定阻抗.....	6 欧姆
额定输入功率.....	100 W
最大输入功率.....	250 W
灵敏度.....	.88 dB/2.83 V/m
交换频率.....	1 kHz, 4 kHz
尺寸 (宽 × 高 × 深).....	222 mm × 980 mm × 345 mm
重量.....	20 kg
附件.....	支架 (右 × 2, 左 × 2) 垫圈 × 4 螺丝 × 8 防滑垫 × 4

- 产品规格若有变动，恕不另行通知。
- 请注意输入功率值不要超过上述值。



YAMAHA CORPORATION
Printed in Indonesia WB39000-1